

# TEKNİK SERVİS BİLGİLERİ

## Bileşen Uygulama Şeması

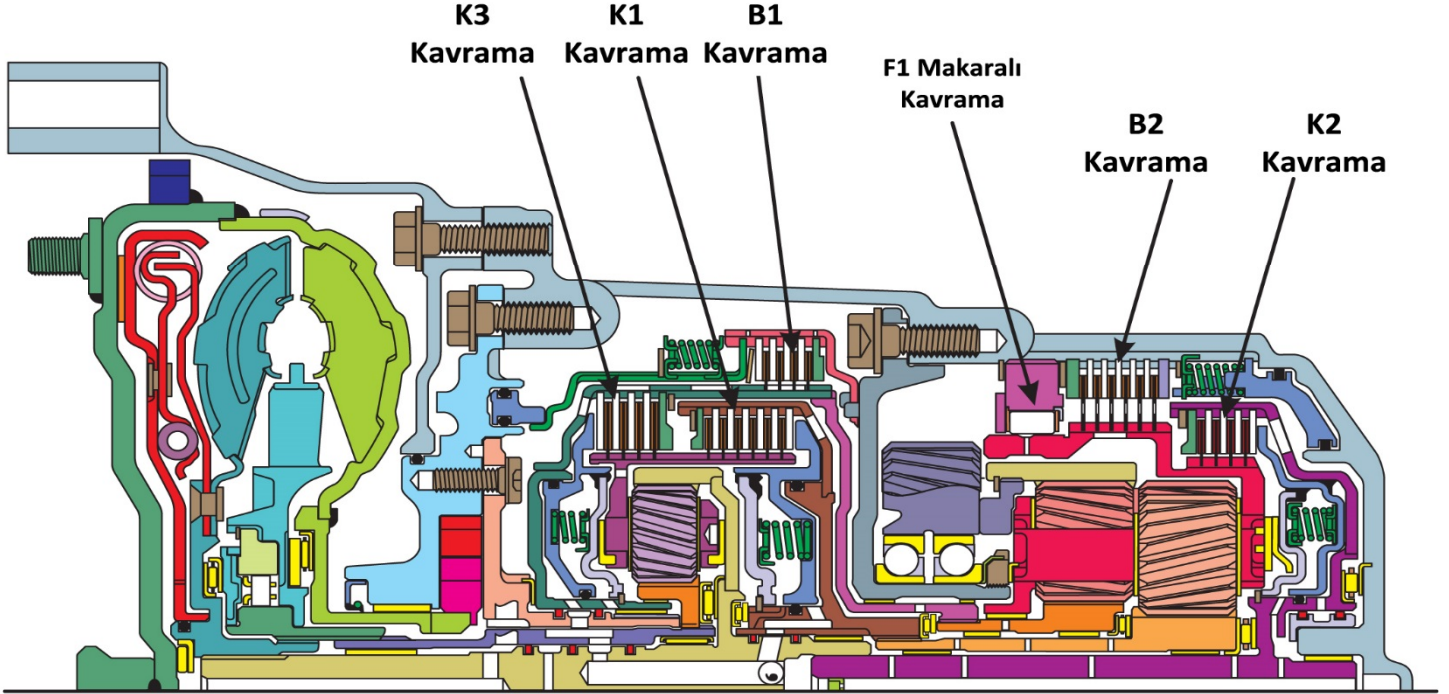

Vites	K1 Kavrama	K2 Kavrama	K3 Kavrama	B1 Kavrama	B2 Kavrama	F1 Makaralı Kavrama	Türbin Kavraması	Motor 1.6 L – 2.0 L Oran***	Motor 1.8 L Oran ****
1. Vites	Açık				Açık *	Hold		4.148	4.044
2. Vites	Açık			Açık			Açık **	2.370	2.371
3. Vites	Açık		Açık				Açık **	1.556	1.556
4. Vites	Açık	Açık					Açık **	1.155	1.159
5. Vites		Açık	Açık				Açık **	0.859	0.852
6. Vites		Açık		Açık			Açık **	0.686	0.676
R Vites					Açık			3.394	3.193

\* B2 Kavraması Tiptronic Modu 1. Viteste sadece motor freni için uygulanır.

\*\* Normal sürüş çalışması sırasında, Tork Konvertörü Kavraması her viteste uygulanabilir.

\*\*\* Şanzıman kodu (GSY 1.6L) and (GJZ 2.0L)

\*\*\*\* Şanzıman kodu (FXA 1.8L).

Transfer Dişli Oranı, Kodlar GSY, GJZ, FXA, ( 52T / 49T ) Oran = 1.061

Son Tahrik Dişli Oranı, Kodlar GSY, FXA, ( 15T / 61T ) Oran = 4.067

Son Tahrik Dişli Oranı, Kodlar GSY, FXA, ( 15T / 58T ) Oran = 3.867

# ŞANZIMAN ETİKET BİLGİLERİ

Üretim Tarihi

Gün Ay Yıl

Şanzıman Kodu → **GGZ 280306**  
Üretim Yılı / Seri No → **06C2T02168**  
Şanzıman Numarası → **09G 300 035H**  
**57344 - 02**

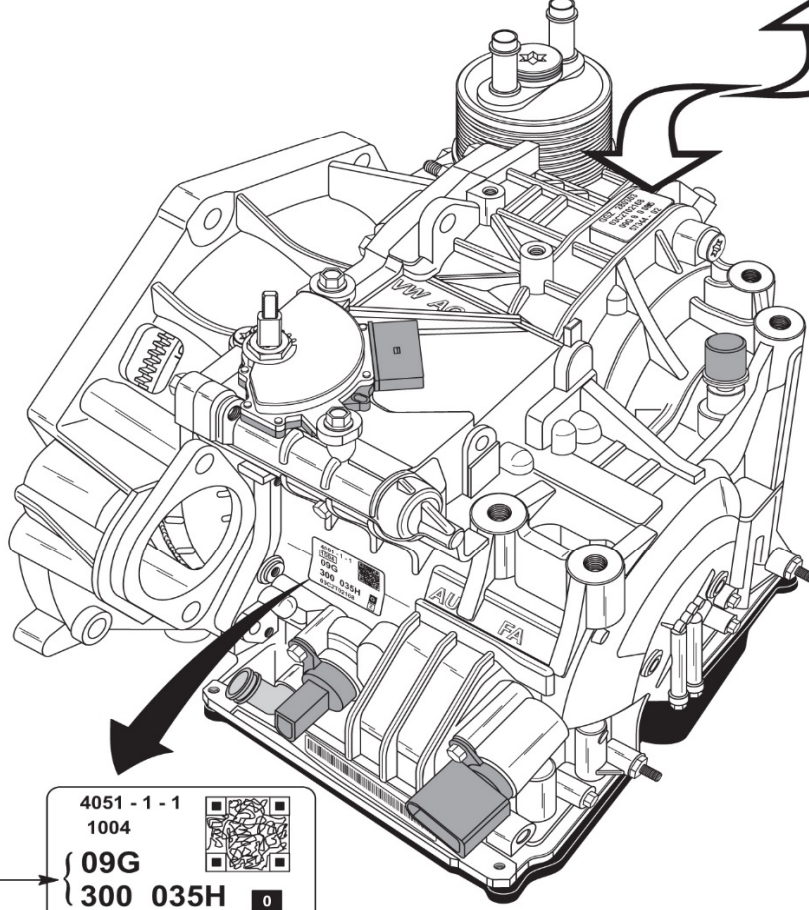

Şanzıman Numarası →

Üretim Yılı / Seri No →

